

Technische Karte

SLIDE PLUS

SL+

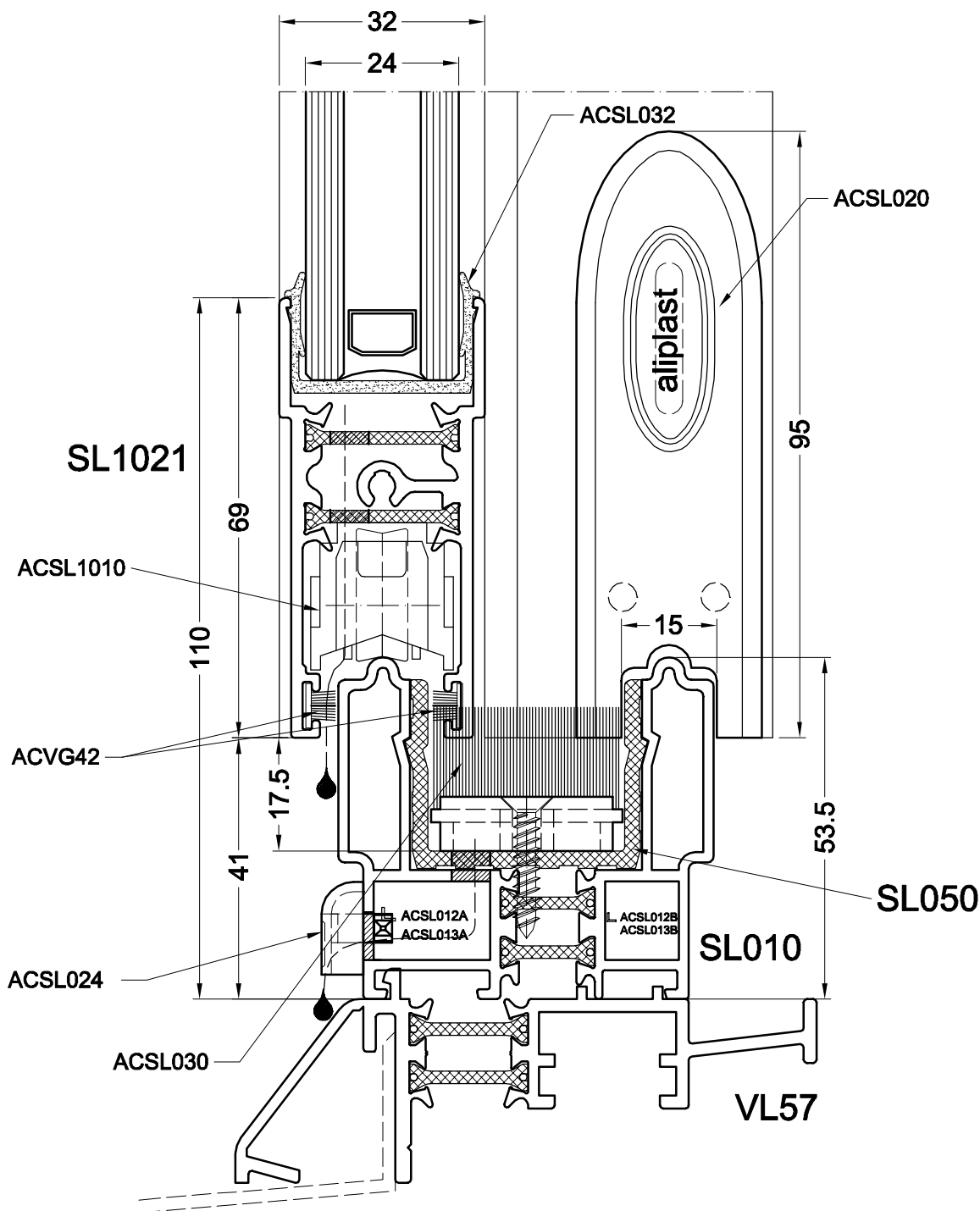

sl

Systeme für Schiebefenster mit thermische Trennung

Beschreibung

Die Serie ist für leichte Schiebefenster und -türen mit thermischer Trennung.

Anwendungsbereiche

Als Ersatz für aufgehende Fenster, wo der drehende Flügel ein Hemmnis darstellt.

Für Schiebekonstruktionen, wie Wintergärten, und um einen größeren Durchgang zu ermöglichen.

Zur Trennung von Terrassen und Innenräumen in Ein- und Mehrfamilienhäuser.

Material

Aluminium: AlMgSi 0,5 Typ 6060/6063 T5 in Zustand F22 (gemäß NBN P21-001 und DIN 1725).

Toleranz gemäß DIN 17618.

Dichtungen: E.P.D.M. gemäß DIN 7863, TV 110, NFP 85301, ISO 3994. Getestet und anerkannt im Rahmen eines künstlichen Alterungstests des "Plexiglas" in Verbindung mit vulkanisiertem Gummi.

Thermische Trennung: Polyamidstreifen: PA 6.6.25 % glasfaserverstärkt.

Verarbeitung

Lackieren

Elektrostatisch pulvern laut A.P.A. Qualicoat in meist gebrauchten RAL Farben, sowohl glänzend als matt mit Qualicoat Lizenz n°219.

Metallic-Strukturbeschichtung: die dritte Generation und beste Qualität der Pulverbeschichtung.

Alle Beschichtungen sind mit einer maritimen Garantie von 15 Jahren, und Qualicoat-zertifiziert.

Anodisation

Farbe Natur oder Bronze mit Qualitätszertifikat EWAA/EURAS-Qualanod.

Thermische Trennung

Die Profile sind aus zwei Aluminium-Profilhälften zusammengesetzt, und durch einen glasfaserverstärkten Polyamidstreifen PA 6.6.25 getrennt. Für eine zusätzliche Haftung sorgt ein Leimfaden. Dieser wird zusammen mit dem thermischen Unterbrechungsprofil eingerollt und im Ofen ausgehärtet.

Einzelheiten

Einbautiefe : Außenrahmen 51 mm.

Dichtungen : durch Bürstendichtung aus Polypropylene.

Verglasung : Klammerverglasung durch EPDM-Abdichtungen.

k-Wert: 3,7 W/m²K (Rahmenmaterialgruppe 2.3).

Beschläge : SOBINCO.

Maximales Flügelgewicht: 60 Kg (Doppel Rad).

Räder : im Trogamide oder im rostfreien Stahl, wenn geleitet auf ein Aluminium Profil oder eine Inox-Schiene (mit Kugellagern).

Verschiedene Variationen möglich: 2-, 3-, 4- und 6-teilig.